

ROOFIX

S NÁMI NESPADNETE

MONTÁŽNÍ NÁVOD

KOTVENÍ DO SENDVIČOVÉHO PANELU II

{ RX-SE-PL
RX-SE-PL-NAS }

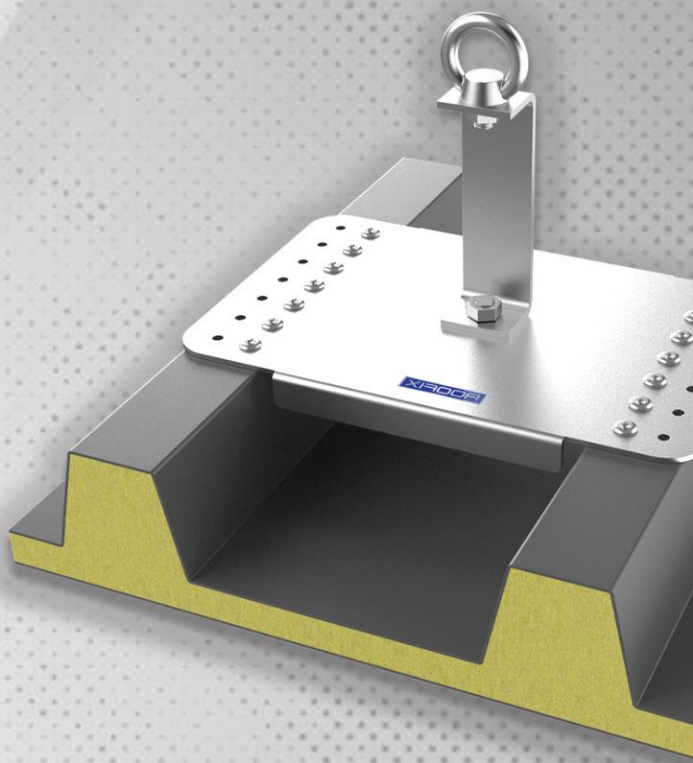
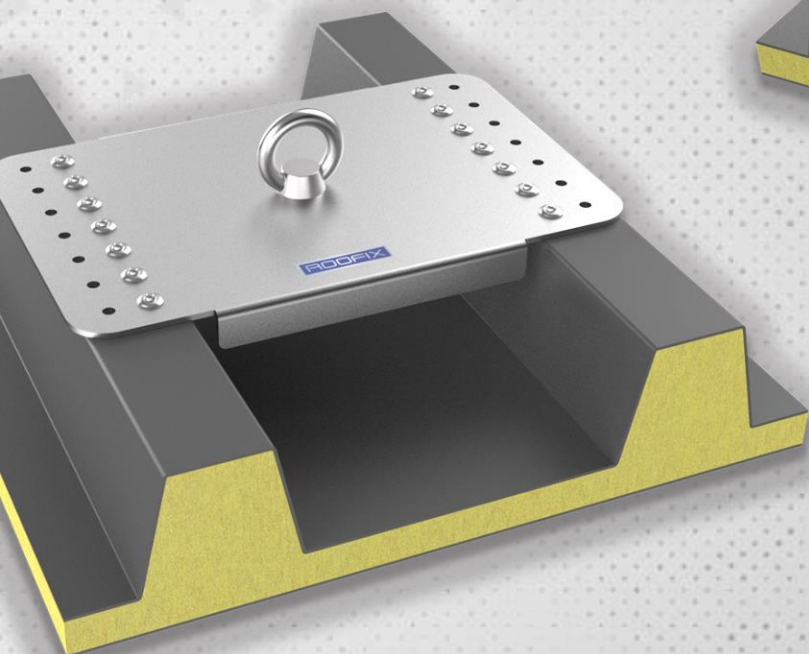

ČSN EN
795:2013

ČSN P CEN/TS
16415:2013



TECHNOLOGICKÝ POSTUP MONTÁŽE

1. Rozměřte pozice kotvicích bodů (KB) dle výkresu
2. KB následně usadte se správným natočením oka
3. Nalepte **EPDM pásku** na vlnu sendvičového panelu tam, kde se bude kotvit (tj. pod nůty)
4. Vyvrtejte nejprve **2 díry** (na každé straně 1, úhlopříčně od sebe) **vrtákem $\varnothing 8$ mm** na celou délku nůtu
5. Vyčistěte panel od špon a pěny vzniklých vrtáním
6. Vsadte **nůty RV6605** do připravených otvorů ukotvěte je např. aku nůtovací pistolí
7. Potom vyvrtejte zbývajících **12 děr vrtákem $\varnothing 8$ mm** na celou délku nůtu
8. Vyčistěte panel od špon a pěny vzniklých vrtáním
9. Vsadte **nůty RV6605** do připravených otvorů a ukotvěte je např. aku nůtovací pistolí
10. **Vyfoťte ID štítek a kotvení KB**
11. **Zapište číslo KB na pozici ve výkresu**
12. Zkontrolujte stav ukotvení všech KB

NÁSTROJE

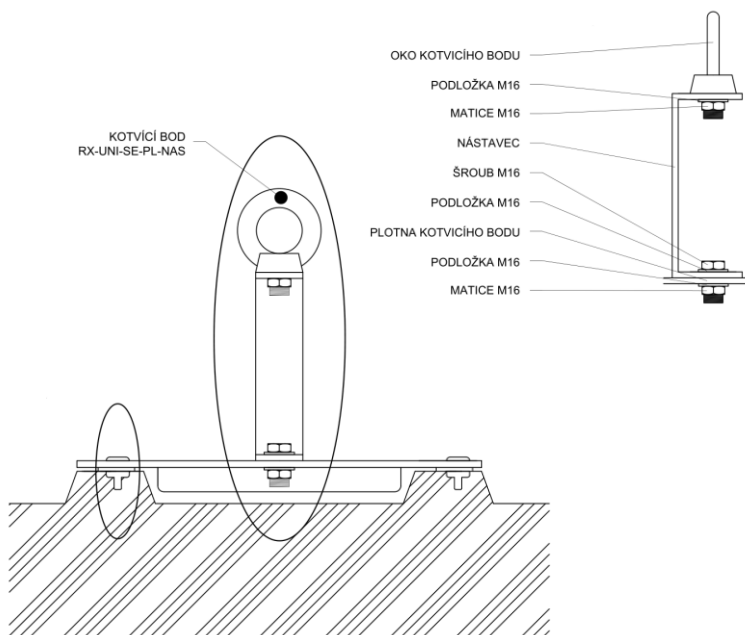
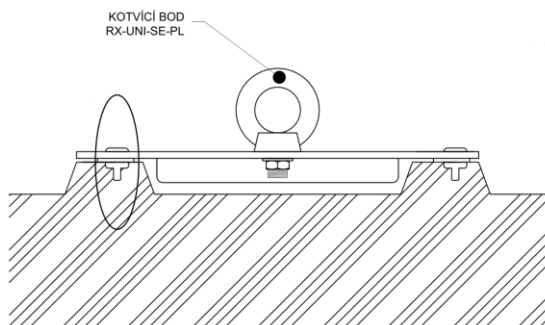
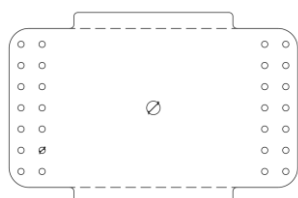

min. tloušťka plechu
0,5 mm

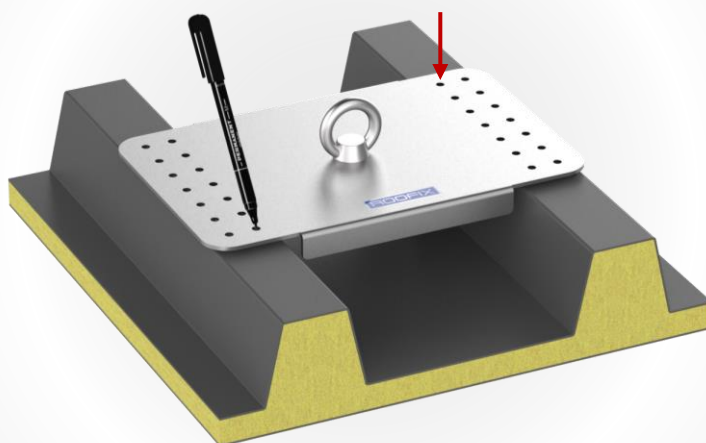

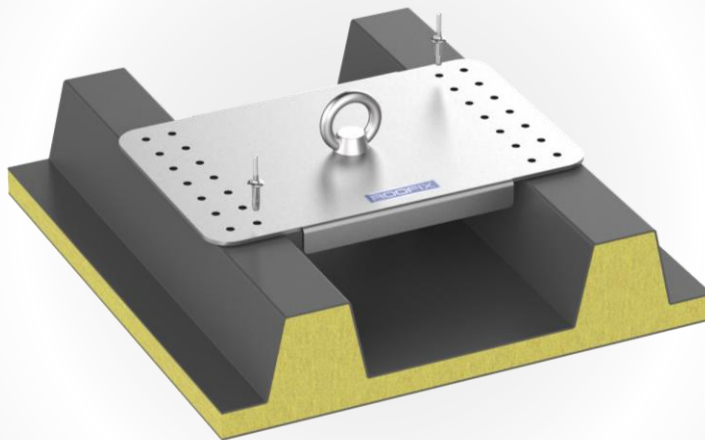
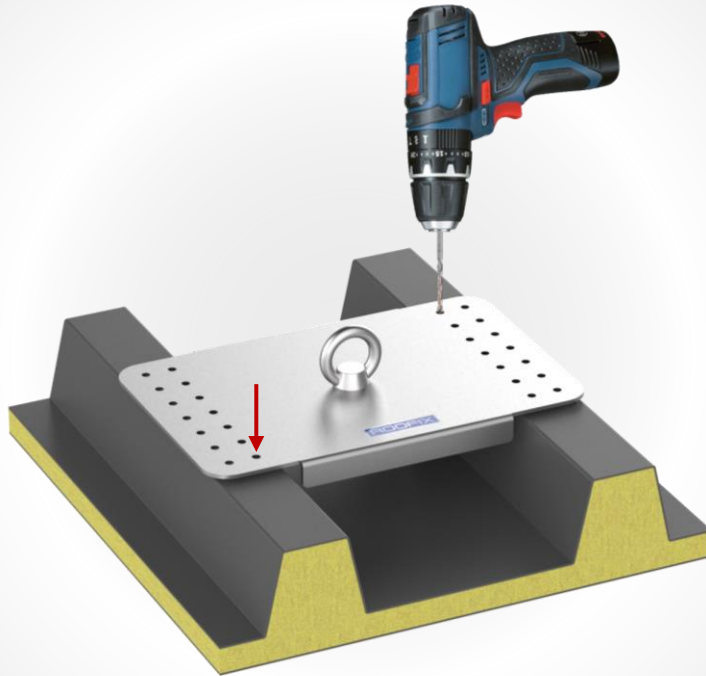

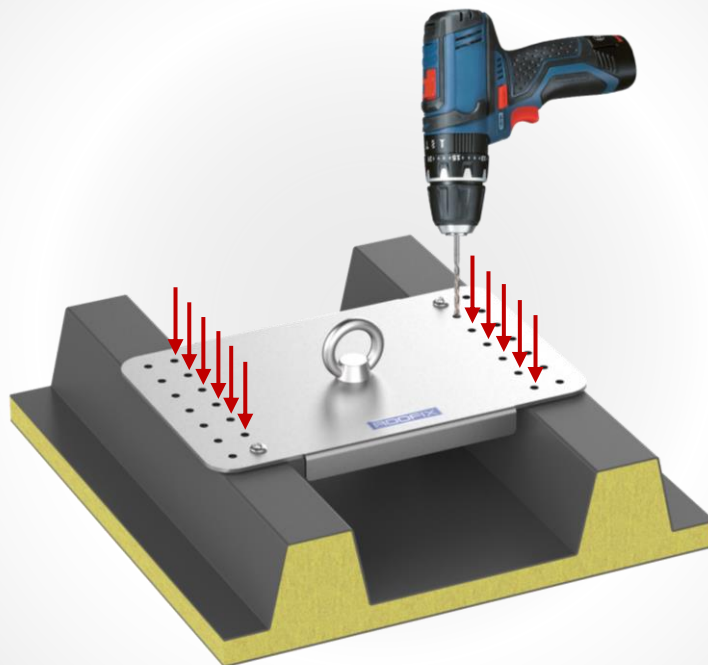

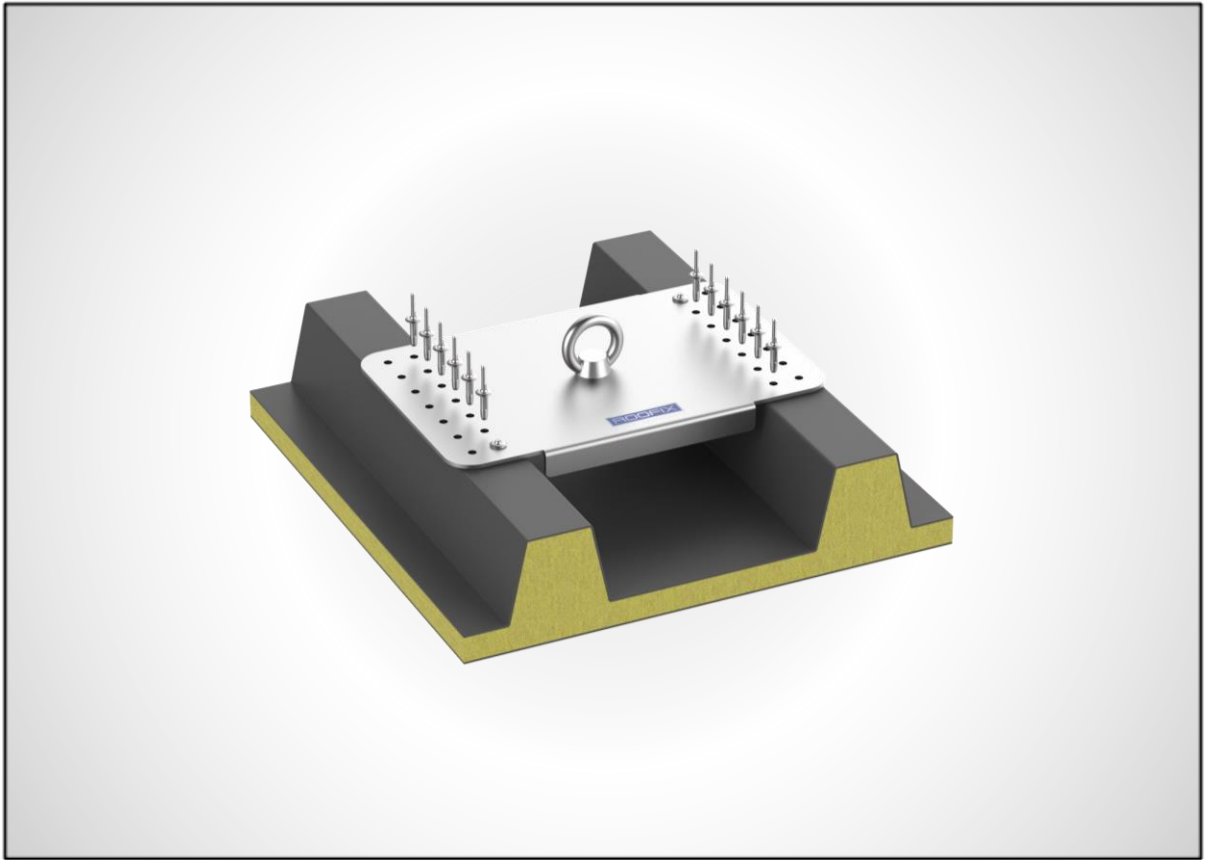

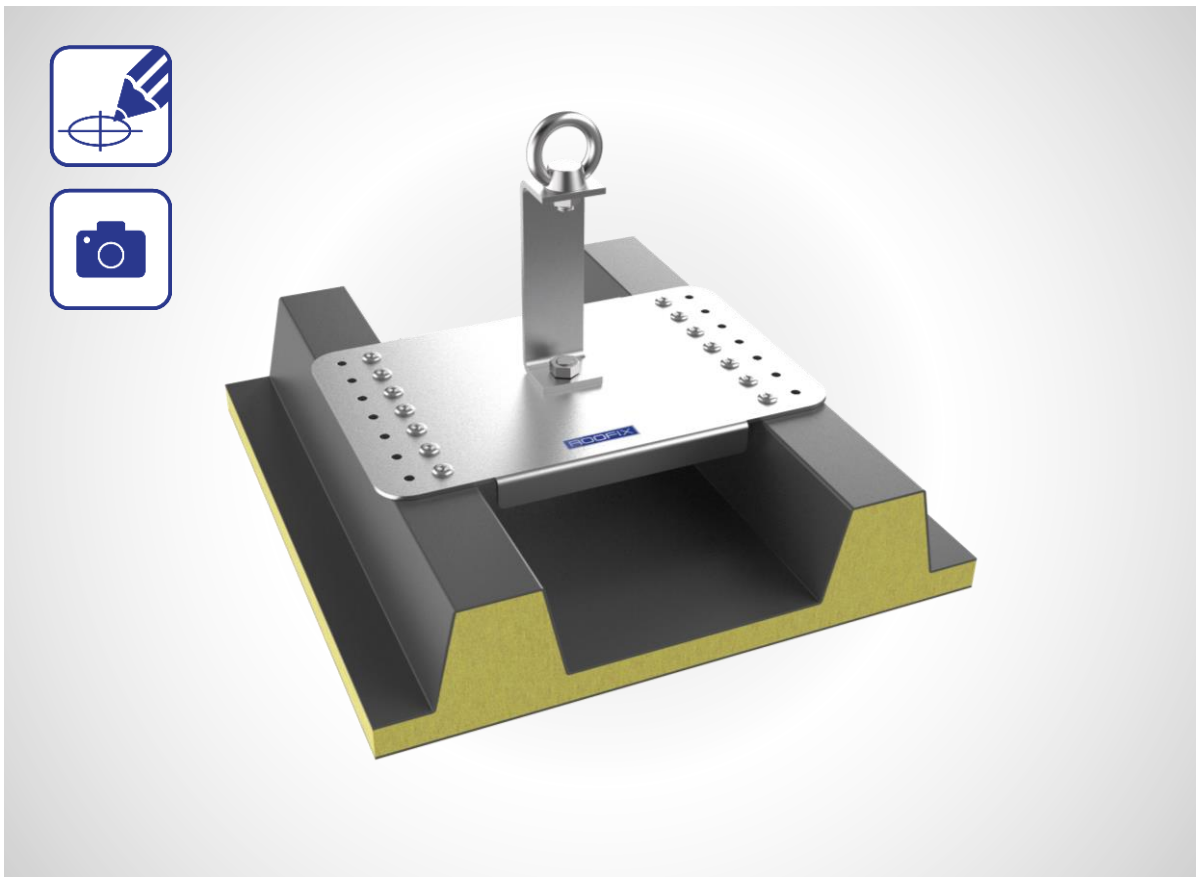
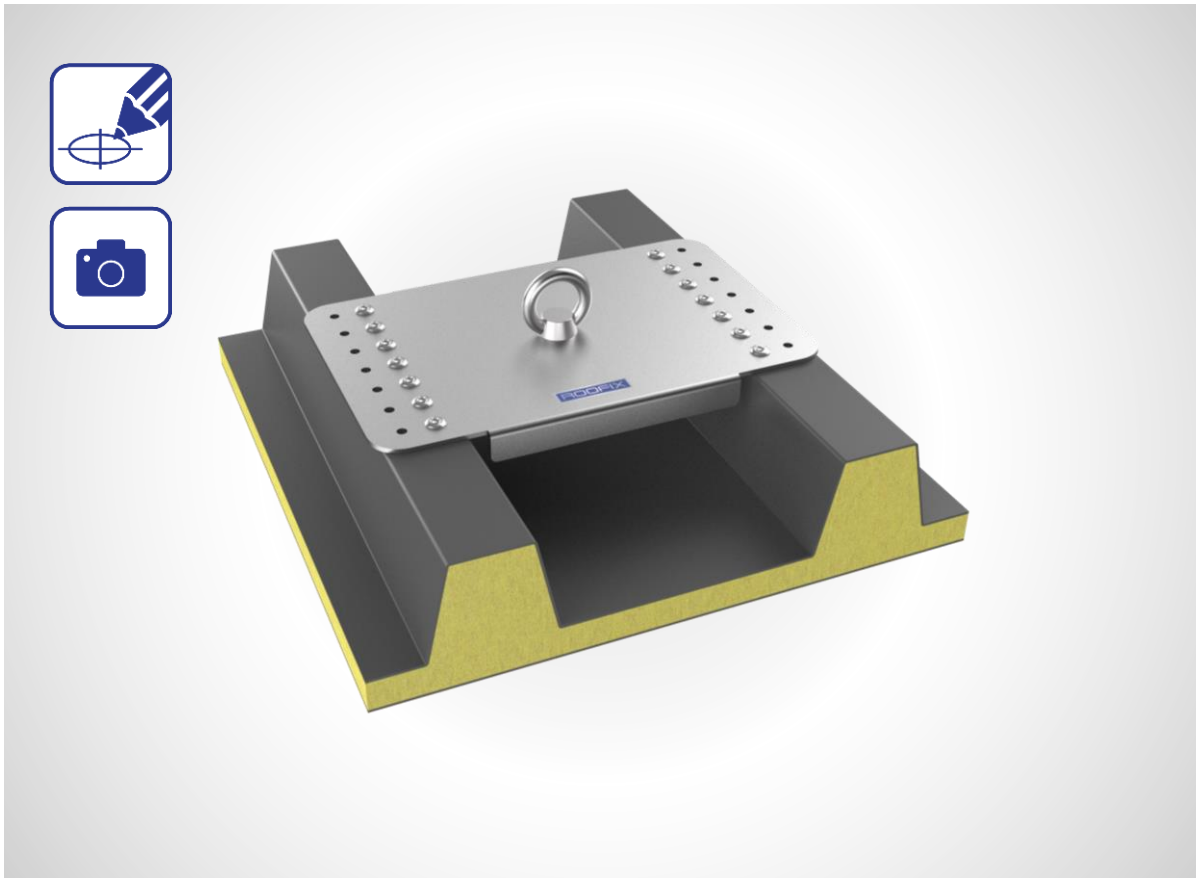



Název instalační společnosti:

Jméno odpovědného pracovníka:

Datum:

Místo realizace:

Svým podpisem stvrzuji, že jsem byl seznámen s technologickým postupem montáže a budu ho dodržovat.

Podpis:



info o montážích
+420 608 840 012

cenová nabídka
+420 603 391 828



info@roofix.cz



roofix.cz
bjkgroup.cz



S N Á M I N E S P R A D N E T E

jsme součástí **BJK GROUP, s. r. o.**

Dr. Tyrše 704, 533 41 Lázně Bohdaneč



@RoofixCZ



@bjk_group



ROOFIX